

The logo for Bloom Advertising Company features the word "bloom" in a dark blue, lowercase, rounded sans-serif font. A thin orange line curves through the letters, starting under the 'b', passing between the 'l' and 'o', and ending under the 'm'. Below "bloom" is a solid orange horizontal line. Underneath this line, the words "Advertising company" are written in a smaller, dark blue, lowercase sans-serif font. The background is white with abstract grey and blue curved shapes and a pattern of grey dots in the upper right and lower left corners.

bloom
Advertising company

بلوم هي شركة فلسطينية مرخصة ومقرها الرئيسي في مدينة غزة.

تهدف بلوم إلى تقديم خدمات دعاية وإعلان عالية الجودة لعملائها في فلسطين وخارجها.

تسعى الشركة للاستثنائية والابتكار في استخدام التكنولوجيا الحديثة لتحسين تجربة العملاء وتعزيز نجاحهم في السوق.

بفضل رؤيتها المبتكرة وفريقها المحترف، تعتبر بلوم الشريك المثالي لتحقيق أهداف العملاء في مجال الدعاية والإعلان.



بفضل هذه القيم الراسخة والشغف والتفاني للتميز سنبقى ملتزمين بتحقيق رؤيتنا في إحداث تغيير إيجابي في المجتمع وخلق فرص مبتكرة للجميع.

الإبداع: نؤمن باستقطاب المبدعين والموهوبين من مختلف المجالات لدمجهم في مجتمع الأعمال الإبداعي الخاص بنا. نحن نهتم بتشجيع الأفكار الجديدة والمبتكرة لتطوير الحلول والمشاريع.



الابتكار: نحن نفكر خارج الصندوق لتقديم حلول مبتكرة وأفكار جديدة في الأعمال التي نقوم بها. نؤمن بأهمية التجديد ومواكبة التطورات لنبقى دائماً في مقدمة المبتكرين.



التطوير: نسعى باستمرار للتطوير والتحسين للحفاظ على تميزنا ومسايرة التغييرات في المجتمع والسوق. ونولي اهتماماً كبيراً للتطور المستمر والابتكار في جميع جوانب أعمالنا.



كانت مهمة اختيار طاقم العمل لدينا بمعايير عالية جداً...
فنحن نسعى جاهدين لاستقطاب الكفاءات الفائقة والعقول المميزة.



التصميم الابداعي

التصميم الإبداعي هو فرصة للتحديّ، وتخطي الحدود المعتادة واستكشاف ميادين جديدة، والانغماس في عالم من الخيال والإبداع. باستخدام أفكار جديدة وتطبيق تقنيات جديدة لإضفاء لمسة فريدة على كل مشروع.



الواجهات الجدارية

إن الواجهات الجدارية والبيلبورد قطع فنية ووسائل إعلانية رائعة تضيف للمدن جاذبية وتقدم رؤية فريدة للناس.

تلهمنا تلك الأعمال الفنية الجميلة وتثير اهتمامنا بالإعلانات. فإذا كنت تمر على واجهة جدارية مذهلة أو بيلبورد جذاب، استمتع بلحظة توقف وتأمل في جمالها وتأثيرها على المكان والناس من حولك.





صناعة الوسائل الدعائية

تمتلك بلوم ورشة تصنيع وسائل دعائية في المنطقة الصناعية بديكو حيث أن الوسائل الدعائية في عالمنا المعاصر تلعب دوراً حاسماً في التسويق ونجاح العلامات التجارية. حيث تهدف إلى جذب انتباه وإقناع الجمهور المستهدف. كما يشهد الاهتمام المتزايد بالاستدامة أيضاً تحولاً في صناعة الوسائل الدعائية، حيث يتم العمل على تطوير وسائل إعلانية صديقة للبيئة وقليلة النفايات.

توجه نحوها بثقة واترك لنا تنفيذ بصمتك الابداعية.

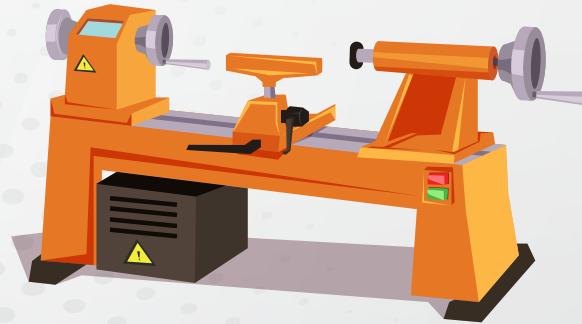
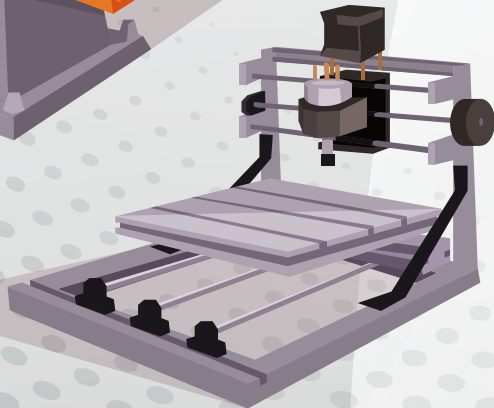

يافطات الكمبيوتر

الاشارات المرورية

اللوحات البلاستيكية

الاجنحة التسويقية

الرول اب

السلك سكرين

الجوائز والدرع

الستاندات

التراسات التجميعية

الأحرف البارزة

bloom

طباعة بجودة يابانية
الوحيدة في قطاع غزة



تنظيم الفعاليات والمؤتمرات



في تنظيم الفعاليات والمؤتمرات،
يتطلب الأمر أن تكون منظماً فائقاً
وتهتم بأدق التفاصيل.



إضافة إلى ذلك، يمكنك تنسيق
المتحدثين المحليين والدوليين
وتعيين خدمات ترجمة إذا لزم الأمر.

من خلال خلق تجارب
استثنائية، ستتمكن من
خلق ذكريات لا تُنسى
للحضور وتجعلهم
يتطلعون إلى المزيد من
الفعاليات التي تنظمها.



يمكنك أيضاً تنظيم فعاليات جانبية وفريدة
مثل العروض الترفيهية ورسم الوجوه والألعاب
التفاعلية.

أهلا بك في عالم التسويق الرقمي!



إن التسويق الرقمي هو مجال مثير ومبهر يتيح لك توصيل منتجاتك وخدماتك إلى جمهور أوسع ومتنوع من العملاء عبر الإنترنت، هذا النوع من التسويق يساعدك على استغلال قوة وتأثير الوسائط الرقمية.

• وسائل التواصل الاجتماعي: استغل قوة منصات التواصل الاجتماعي مثل فيسبوك وتويتر وإنستجرام ولينكد إن للتفاعل مع الجمهور وبناء علاقة معهم.

• محركات البحث: استخدم تقنيات تحسين محركات البحث "SEO" لتحسين موقعك على الإنترنت وجعله يظهر في نتائج البحث الأعلى.

• الإعلانات المدفوعة: يمكنك الاستفادة من الإعلانات المدفوعة مثل إعلانات جوجل والعروض الترويجية على وسائل التواصل الاجتماعي لزيادة الوعي بعلامتك التجارية.

• تحليلات البيانات: استخدم أدوات تحليلات البيانات لتتبع أداء حملاتك وفهم سلوك العملاء وتحسين استراتيجياتك.

الاستشارات التسويقية



تعد الاستشارات التسويقية أداة قوية تساعدك على تحقيق نجاح مذهل في استراتيجياتك التسويقية.

فمن خلال الاستعانة بمستشارين متخصصين في المجال، يمكنك تحقيق تحسينات فعالة في عمليات التسويق الخاصة بك. إن الشعور بالحماس والإثارة يأتي عندما تدرك أن هناك فرصًا جديدة وإبداعات مذهلة قد تعزز من مكانتك في السوق وتدفع بنجاحك إلى آفاق جديدة.

فيما يلي بعض الفوائد المذهلة التي تحصل عليها من خلال الاستشارات التسويقية:

- تحليل السوق: يمكن لاستشاري التسويق أن يقدم لك تحليلًا دقيقًا للسوق المستهدفة، بما في ذلك دراسة المنافسة وفهم توقعات العملاء.

- تطوير خطة استراتيجية: سيعمل المستشار معك على وضع خطة استراتيجية مبتكرة وفعالة تلبي احتياجات شركتك وتساعدك في تحقيق الأهداف المحددة.

- تقييم العملاء وتعزيز العلاقات: سيساعدك المستشار في تحليل ردود الفعل من العملاء وتحديد المجالات التي يمكن تحسينها، وسيقدم لك استراتيجيات لبناء علاقات قوية مع العملاء.

• تعزيز الابتكار والإبداع: ستستفيد من خلال الاستشارات من الأفكار والمقترحات الجديدة التي ستعزز الابتكار في تسويق منتجاتك وخدماتك.

• تعزيز الوعي العلامة التجارية: بفضل استشارة متخصصة، يمكنك تعزيز الوعي بعلامتك التجارية وبناء اسم قوي يميزك عن المنافسين.

لا تدع فرصة الاستشارات التسويقية تفوتك، فهي توفر لك المساعدة والنصائح اللازمة للنجاح الذي تسعى إليه. استعن بمستشارين متخصصين الآن واستمتع برحلة رائعة نحو تحقيق أهدافك التسويقية.



الاستدامة والبيئة

نشعر بالفخر والحماس لأننا نهتم
بالاستدامة والبيئة.

إننا ندرك جيدًا أن العالم بحاجة ماسة
إلى حماية البيئة والاستدامة للحفاظ
على كوكبنا الجميل ولضمان مستقبل
مشرق للأجيال القادمة.

إن همنا الأساسي هو القيام بكل ما
في وسعنا للحد من التلوث واستخدام
الموارد بشكل مسؤول، وإحداث تغيير
إيجابي في العالم من حولنا.





Al Shuhada St. Farah Building
شارع الشهداء-عمارة فرح-الطابق الثاني



+970 593 444 030



+970 8 2828089



info@bloom.ps



bloom.ps